

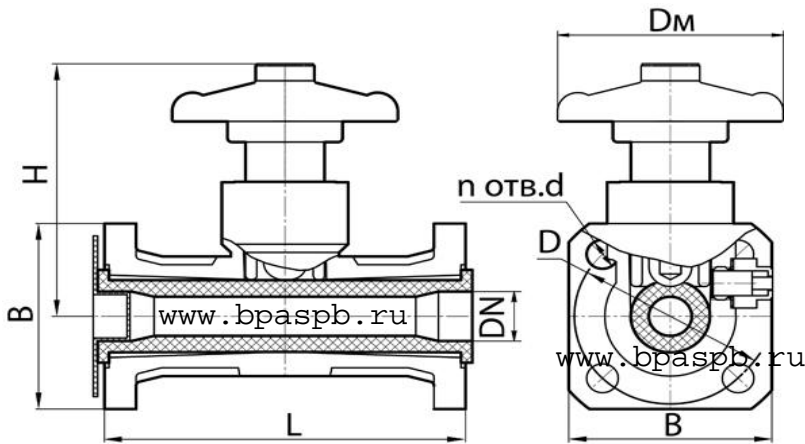

ООО "БАЛТПРОМАРМАТУРА"



Задвижка шланговая с невидящим шпинделем,
т/ф 33а27р, БПА98000, ТУ 3711-004-53239474-2002



DN	L	B	D	Dm	H	d	n	Масса, кг
25	160	90	85	100	123	14	4	1,9
32	180	105	100	100	156	18	4	2,9

Давление номинальное, PN - до 16 кгс/см² (1,6 МПа).

Присоединение задвижки к трубопроводу – фланцевое.

Присоединительные размеры магистральных фланцев на PN 16 кгс/см² (1,6 МПа) по ГОСТ 33259 – 2015, ряд 1.

Среда рабочая – жидкие среды для систем водоснабжения и канализации, неагрессивные и агрессивные среды, минеральные масла и нефтепродукты.

Направление подачи рабочей среды - любое.

Герметичность затвора – по классу «А» ГОСТ 9544–2015.

Коэффициент сопротивления - 0,1.

Рабочее положение задвижки - любое.

Полный проход.

Герметичный корпус.

Материал корпуса - алюминий.

Механический сигнализатор разрыва патрубка (рис. 1).

По специальному заказу задвижка комплектуется электромеханическим (нормально замкнутый контакт) сигнализатором разрыва патрубка (рис. 2).

Задвижка выпускается в нормальном, экспортном и тропическом исполнении.

Пример записи обозначения задвижки шланговой DN 25 при заказе:

"Задвижка шланговая, т/ф 33а27р, БПА98000-025, ТУ 3711-004-53239474-2002"