

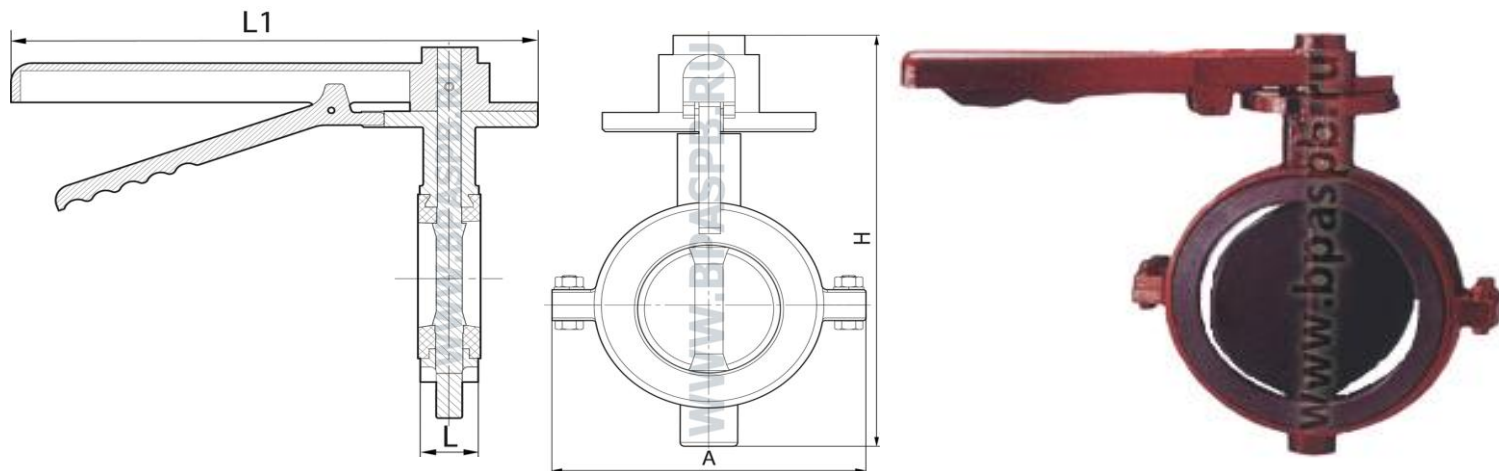

ООО "БАЛТПРОМАРМАТУРА"



Затвор дисковый GS 33W



DN	L	H	A	L1	Масса, кг*
50	43	204	148	260	10
65	48	224	165	260	12
80	52	239	200	260	14
100	53	318	220	450	28
125	57	338	250	450	30
150	57	382	280	470	33
200	68	440	340	500	48

Давление номинальное, PN - 6 - 16 кгс/см² (0,6 - 16 МПа).

Направление подачи среды - любое.

Герметичность затвора - по классу "А" ГОСТ 9544-2015.

Рабочее положение задвижки - любое.

Материал корпуса - чугун; сталь; алюминий; пластмасса.

Материал вкладыша - гумированная сталь.

Имеется исполнение с редуктором.

* - масса указана для изделия в чугунном корпусе.

Возможна комплектация ответными фланцами.

Пример записи обозначения затвора дискового DN 50 при заказе:

"Затвор дисковый GS 33W - 50"